

LES VÉLOS D'
ALORS

A20XE-A20F XE

Instructions

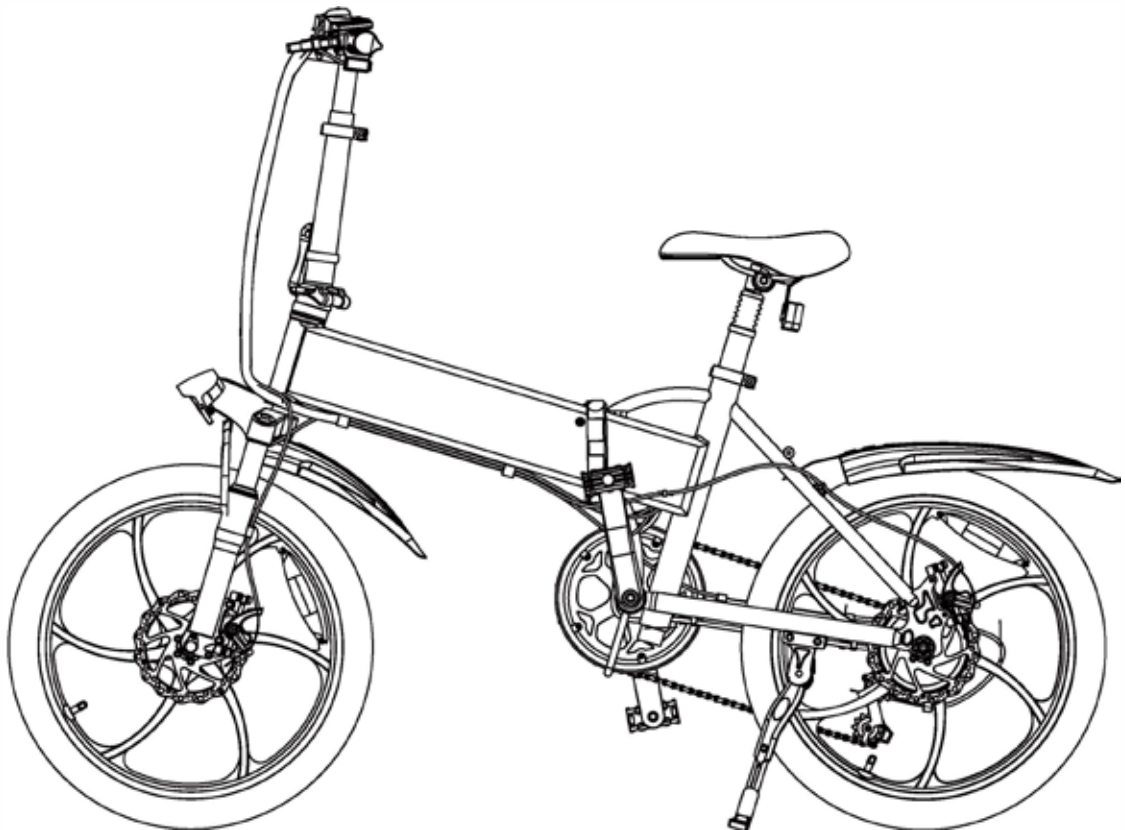

Attention!

Pour garantir votre sécurité, veuillez lire attentivement le manuel d'instructions avant d'utiliser le vélo électrique afin de mieux comprendre les performances du vélo électrique.

Préface obligatoire

Chers amis utilisateurs:

Tout d'abord, nous vous remercions d'avoir choisi d'acheter nos produits. Tout le personnel de notre société vous remercie sincèrement pour votre choix! Ce manuel vous présentera le bon sens et les méthodes d'entretien des vélos électriques produits par notre société. Veuillez lire attentivement le manuel après l'achat pour comprendre les performances, les caractéristiques, les précautions et le bon sens de l'entretien de ce vélo, assurez-vous d'utiliser le vélo électrique en toute sécurité dans les meilleures conditions de conduite. Afin d'assurer la sécurité d'utilisation de notre vélo électrique, assurez-vous d'utiliser nos pièces de rechange professionnelles. Si vous avez des questions, veuillez contacter notre station de service autorisée ou notre société.

Chers utilisateurs, lors de l'achat des produits de notre société, veuillez remplir la «carte d'enregistrement de vente (garantie) de vélo électrique» en détail complètement et clairement et conserver la «garantie utilisateur» correctement, livrer les deux autres exemplaires à la station de service résidente ou à l'unité de distribution de la société afin que nous puissions vous contacter et vous servir à temps.

★ Conseils importants

1. Les modèles et les descriptions textuelles de ce manuel servent uniquement d'instructions pour le fonctionnement et ne sont pas utilisés comme base pour l'inspection des produits;
2. L'illustration de ce manuel peut ne pas correspondre au produit réel, et le style de vente réel prévaudra;
3. La société a le droit d'améliorer les performances du produit et les configurations connexes sans préavis;
4. Ce véhicule ne peut être utilisé que seul, et ne peut pas transporter de personnes.
5. Ce produit est adapté aux déplacements quotidiens sur de courtes distances. Veuillez ne pas l'utiliser pour des performances dangereuses telles que des compétitions et des cascades. Sinon, cela pourrait endommager la bicyclette ou blesser le cycliste.
6. Rouler par temps de pluie peut entraîner des chutes et des blessures, ce qui n'est pas recommandé.
7. Ce produit est un produit à usage général. Assurez-vous que le produit est conforme aux réglementations locales avant de l'utiliser. Dans le cas contraire, toutes les responsabilités légales sont à la charge de l'utilisateur.
8. Si l'utilisateur modifie ou change l'état par défaut du vélo électrique sans autorisation, toutes les responsabilités légales qui en découlent seront supportées par l'utilisateur.

Votre choix - le début de notre service ! Dans les jours qui suivent, nous vous fournirons de tout cœur un service pratique, opportun, rapide et satisfaisant ! Veuillez lire attentivement les instructions avant de l'utiliser, et ne l'utilisez pas avant de connaître les caractéristiques de cette voiture (veuillez lire attentivement les termes «danger», «avertissement» et «attention»).



Danger: le non-respect de cet avertissement peut entraîner des accidents corporels. Afin de réduire les risques pour vous-même ou pour les autres, il est nécessaire de faire ou de ne pas faire certaines mises en garde.



Avvertissement: ignorer cet avertissement peut entraîner des dommages au véhicule et à ses équipements, en particulier la notification de ce qu'il faut faire ou ne pas faire.



Remarque: le non-respect de cet avertissement peut causer de légers dommages au véhicule et à ses équipements ou le véhicule ne peut pas fonctionner normalement, en indiquant ce qu'il faut faire ou ne pas faire.

Conseils spéciaux pour l'utilisation de la sécurité

Chers utilisateurs, pour votre sécurité et la prévention des accidents de sécurité, veuillez lire et suivre les conseils suivants:

I. Lorsque vous utilisez un vélo électrique, vous devez respecter le code de la route et faire attention à la sécurité de la conduite.

- (1) Il est interdit aux personnes de moins de 16 ans de conduire des vélos électriques sur la route;
- (2) Les bicyclettes électriques doivent être conduites sur des voies non motorisées, à une vitesse inférieure à la vitesse maximale spécifiée par les lois et règlements locaux.
- (3) Ne prêtez pas de bicyclettes électriques à des personnes qui ne les utiliseront pas afin d'éviter toute blessure;
- (4) Les bicyclettes électriques doivent transporter du personnel ou des articles conformément aux lois et aux règlements;
- (5) Il est recommandé de porter un casque lors de la conduite;
- (6) Par temps de pluie ou de neige, la distance de freinage est plus longue, il faut donc ralentir; en cas de forte pluie ou de mauvais temps, il faut éviter de se déplacer.

II. Veuillez prêter attention à la sécurité des bicyclettes électriques.

(1) Les bicyclettes électriques ne doivent pas être garées dans le foyer du bâtiment, les escaliers d'évacuation, les passerelles et les sorties de sécurité;

(2) Les bicyclettes électriques ne doivent pas être chargées et garées dans les bâtiments résidentiels, et doivent être éloignées des combustibles lors de la charge, et le temps de charge ne doit pas être trop long;

(3) Utilisation et entretien corrects de la batterie:

- Veuillez charger la batterie pendant 12 heures pour la première fois après l'achat ou le stockage à long terme. Lorsque vous l'utilisez normalement, chargez-la pendant 12 heures tous les deux mois. Lorsque vous ne l'utilisez pas pendant une longue période, veuillez séparer la batterie du cordon d'alimentation du véhicule, complétez tous les six mois.

- Il est interdit de court-circuiter les pôles positifs et négatifs des bornes d'entrée et de sortie de la batterie;
- Tenez-le à l'écart des enfants, des sources de feu et des sources de chaleur, et il est interdit de mettre la batterie au feu;

- Les vibrations, les chocs et l'extrusion de la batterie sont strictement interdits;

- Faites attention à l'étanchéité pour éviter que le bloc-piles ne soit exposé à une douche d'eau et à l'immersion;

- Le bloc-piles doit être chargé lors de son utilisation. Lorsque vous ne l'utilisez pas pendant une longue période, veuillez à le retirer de l'ensemble du véhicule pour le ranger;

- La batterie doit être stockée dans un endroit propre, sec et ventilé, et doit éviter tout contact avec des substances corrosives, loin des sources de feu et des sources de chaleur;

- Conseils chaleureux!

1. L'entrée d'eau n'est pas garantie, veuillez utiliser le chargeur original pour charger;

2. Ne pas charger dans la cuisine, le salon, la chambre à coucher et autres lieux domestiques;

3. Il est recommandé que le cycle de vie de la batterie soit de 2 ans pour éviter les dommages causés par le vieillissement.

- Conditions de stockage de la batterie: température ambiante -20~55°C; humidité ambiante ≤65%RH. La température de fonctionnement de la batterie: -10-45 °C.

Conseils chaleureux!

1. L'entrée d'eau n'est pas garantie, veuillez utiliser le chargeur original pour charger;

2. Ne pas charger dans la cuisine, le salon, la chambre à coucher et autres lieux domestiques;

3. Il est recommandé que le cycle de vie de la batterie soit de 2 ans pour éviter les dommages causés par le vieillissement.

4. Le freinage rendra les freins et les disques chauds, ce qui peut brûler le corps humain, ne pas toucher.

5. S'il y a un objet sur le moyeu de la roue, cela peut causer des blessures au cycliste, alors veuillez vérifier et nettoyer avant de rouler.

6. Lorsque vous roulez, veuillez à ce qu'aucun objet ne touche le moyeu afin d'éviter toute blessure.

7. Évitez de toucher le moyeu de la roue avec une partie quelconque du corps pendant la conduite afin d'éviter toute blessure corporelle.

8. Ce produit ne produira pas un son de plus de 50DB. S'il y a un bruit évident, veuillez vous arrêter et vérifier si le vélo est anormal.



Danger: les batteries usagées ne doivent pas être démantelées sans autorisation, et ne doivent pas être jetées à volonté pour éviter la pollution de l'environnement; Les batteries usagées de ce produit doivent être recyclées par l'entreprise ou les distributeurs ou les points de vente désignés par le gouvernement.

Conseils spéciaux pour l'utilisation de la sécurité

(4)méthode d'utilisation sûre du chargeur:

- Il est interdit de placer des objets sur le chargeur;
- Il est interdit de mettre un liquide ou un métal dans le chargeur;
- Il est strictement interdit de démonter et de modifier le chargeur;
- Lors du chargement, insérez d'abord la sortie du chargeur dans le port de chargement de la batterie, puis insérez la fiche d'alimentation CA du chargeur dans la prise secteur; il est interdit de brancher et de débrancher la fiche d'alimentation avec les mains mouillées;
- N'utilisez pas le chargeur en cas de tonnerre et d'éclairs;
- Ne jouez pas avec le chargeur et le bloc-piles pendant la charge;
- N'utilisez pas le chargeur dans un environnement instable, excessivement noir de lampe et poussiéreux et excessivement humide;
- Maintenez de bonnes conditions de ventilation et de dissipation de la chaleur lorsque le chargeur fonctionne, et évitez d'utiliser le chargeur en plein soleil;
- Lorsque la sortie du chargeur n'est pas connectée à la batterie, ne connectez pas le chargeur au secteur pendant une longue période;
- Pendant le processus de charge, le témoin lumineux du chargeur est rouge. Lorsque le témoin lumineux devient vert, continuez la charge pendant 2 heures pour être complètement chargé;
- Le temps de charge normal est de 3 à 10 heures (pas plus de 12 heures), et la station de charge rapide n'est pas autorisée à charger.



Remarque: lorsque vous remplacez le chargeur, il doit correspondre au modèle de batterie; Le chargeur spécial fourni par notre société doit être utilisé, et les autres chargeurs ne sont pas autorisés à charger le bloc-batterie.

(5)Précautions pour le lavage:

Lorsque vous lavez la bicyclette, n'éclaboussez pas directement le tambour de frein, le moteur et l'essieu avant et arrière afin d'éviter que l'eau n'affecte les performances et la durée de vie du service;

- N'utilisez pas de vapeur ou de tuyaux d'eau à haute pression pour laver la bicyclette;
- Accordez une attention particulière à l'état de fonctionnement du frein après le nettoyage du véhicule ou la conduite dans l'eau. Après le nettoyage ou la conduite dans l'eau, l'effet de freinage peut diminuer. Dans ce cas, faites attention à la sécurité en conduisant lentement.

(6)Réglage du guidon et de la selle (le cas échéant);

- Lors du réglage du guidon ou de la selle, veillez à ne pas exposer la marque de la ligne de sécurité de la tige et du tube de selle;
- Après avoir ajusté le tube horizontal, la tige, la selle et le tube de selle, faites attention à la fixation, et le couple recommandé est de 18N.m.



AVERTISSEMENT 1 — Comme tous les composants mécaniques, l'EPAC est soumis à l'usure et à des contraintes élevées. Des matériaux et des composants différents peuvent réagir à l'usure ou à la fatigue sous contrainte de différentes manières. Si la durée de vie d'un composant a été dépassée, il peut se rompre soudainement, ce qui peut entraîner des blessures pour le cycliste. Toute forme de fissure, de rayure ou de changement de couleur dans les zones fortement sollicitées indique que le composant a atteint sa durée de vie et doit être remplacé.



AVERTISSEMENT 2 — Pour les composants composites, les dommages dus aux impacts peuvent être invisibles pour l'utilisateur, le fabricant doit expliquer les conséquences des dommages dus aux impacts et les conséquences en cas d'impact; les composants composites doivent être retournés au fabricant pour inspection ou détruits et remplacés.

Précautions à prendre avant de rouler

Chers utilisateurs, pour votre sécurité et pour éviter tout accident, veuillez effectuer les contrôles suivants avant de rouler. En cas d'anomalie, réparez-la à temps ou faites appel à un réparateur professionnel !

(1) Contrôle du circuit d'alimentation électrique et du circuit d'éclairage:

- Vérifiez si le circuit d'alimentation, le circuit d'éclairage et le dispositif sont endommagés; mettez l'alimentation sous tension, actionnez l'interrupteur d'éclairage, vérifiez si les phares et les feux arrière sont allumés, et si la luminosité des phares et des feux arrière est normale;
- Vérifiez respectivement le frein avant et le frein arrière. La poignée de frein gauche correspond au frein avant et la poignée de frein droite correspond au frein arrière. L'icône de frein est indiquée sur l'écran.

(2) Contrôle du dispositif de freinage:

- Vérifiez si les freins avant et arrière peuvent fonctionner normalement; Vérifiez l'effet de freinage des freins avant et arrière pour vous assurer que les freins sont normaux et efficaces;
- Confirmez si l'interrupteur de mise hors tension est normal lorsque les roues arrière ne touchent pas le sol avec le double appui de l'ensemble du véhicule;
- Veuillez vérifier l'état de fixation de chaque essieu pour vous assurer que les essieux avant et arrière et les guidons sont fixés de manière fiable.

(3) Vérifiez l'état de fixation du guidon et des roues avant et arrière:

- Secouez le guidon vers le haut, vers le bas, vers l'avant, vers l'arrière, vers la gauche et vers la droite pour vérifier s'il est desserré ou pongé;
- Secouez les roues avant et arrière gauche et droite pour vérifier s'il y a du jeu; si la roue tournante est trop serrée ou coincée.

(4) Inspection des pneus:

- Vérifiez que la pression de gonflage des roues se situe dans la plage indiquée sur le pneu.
- si le pneu présente des fissures ou une usure anormale;
- si le pneu est encastré dans des clous, des pierres et du verre;
- Lorsque le pneu est utilisé jusqu'à la marque d'usure de la bande de roulement, le pneu doit être remplacé.

(5) Inspection du réflecteur et de la plaque d'immatriculation:

- Vérifiez si le réflecteur est manquant. S'il est manquant, contactez immédiatement le service après-vente pour remonter le réflecteur de la même spécification et du même modèle, et la position d'installation doit être conforme à celle de la bicyclette d'origine.
- Avant chaque utilisation, vérifiez que le fonctionnement du réflecteur est normal et que la surface du réflecteur est propre.
- Le dispositif réflecteur ne peut pas être bloqué par des bagages, une chaise d'enfant, des vêtements et d'autres objets, sinon cela entraînerait des risques potentiels pour la sécurité.
- Vérifiez si la plaque d'immatriculation est bien installée, si le numéro est clair, s'il n'y a pas de dommage ou de pollution, et s'il y en a, renforcez, nettoyez ou remplacez-la à temps.



Avant chaque sortie, veuillez vous assurer que les éléments suivants: le verrou du cadre, le verrou du tube vertical, le verrou du tube de selle sont bien verrouillés, que le système de freinage est normal et que les pneus sont pleins de gaz, afin de garantir la sécurité de la conduite !



Toutes les données relatives au kilométrage d'endurance de la batterie figurant dans ce manuel proviennent de tests effectués sur le site d'essai extérieur d'ADO, à condition que la batterie soit pleine, à 25 °C, sans vent et avec une charge de 65 kg. Il est normal que le kilométrage réel puisse être sensiblement différent en raison des habitudes du conducteur, de son poids, de l'état de la route, des conditions météorologiques, etc.

Méthodes de réglage de chaque pièce

I. Réglage du système de freinage avant et arrière: (la méthode de réglage des freins avant et arrière est la même)

1. Frein à disque intégré arrière (voir figure 1): Réglez les écrous supérieurs et inférieurs du frein à disque pour que l'espacement entre le frein à disque et l'étrier de frein soit de 1,5 à 3 mm, réglez la hauteur du frein à disque, puis serrez les écrous.

2. Frein à disque intégré à l'avant (voir figure 2): Réglez les écrous A et B du frein à disque et ajustez la hauteur du frein à disque pour que la distance entre le frein à disque et l'étrier soit de 1,5-3mm. Si la distance est déviée, utiliser la vis C pour régler, puis serrer l'écrou.

 Remarque: Pour assurer la sécurité de conduite, le caoutchouc de frein, la face de travail est usée à la moitié du caoutchouc de frein, un nouveau caoutchouc de frein doit être remplacé.

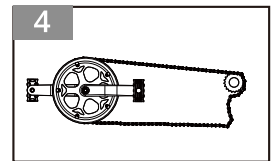
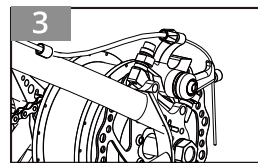
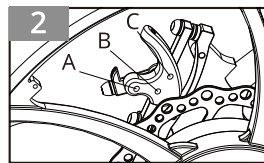
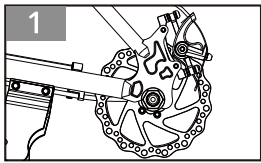

Tourner l'écrou de réglage vers l'avant, le frein devient serré, sinon il devient lâche. Lors du réglage, tenez la poignée de frein en même temps, de sorte que lorsque la position de la poignée de frein est à 1/3 de la course totale, le bloc de caoutchouc de frein peut être fermement fixé au tambour de frein. (Voir figure 3)

3. Frein à disque: (voir figures 7 et 8)

Points clés du réglage du frein à disque: le jeu est suffisant entre le frein à disque et la plaquette de frein (il n'y a pas d'interférence entre le disque de frein et la peau de frein lors de la rotation, et le meilleur effet de freinage est approprié); ajustez l'écrou, allongez environ le câble de frein, vérifiez si la poignée de frein a été ajustée au serrage approprié; puis faites un essai pour vous assurer que le freinage est efficace et normal.

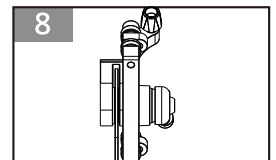
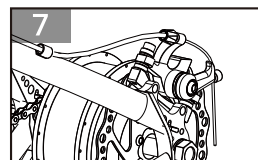
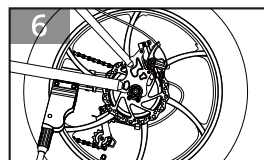
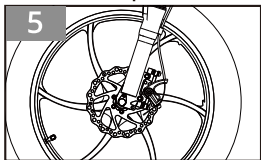

II. Réglage de la chaîne (voir figure 4)

1. Desserrez les écrous de fixation de l'essieu arrière gauche et droit, ajustez le régulateur de chaîne, déplacez les roues arrière d'avant en arrière, et resserrez la chaîne de sorte que l'affaissement au milieu de la chaîne soit de 10 à 15 mm. À ce moment-là, le serrage de la chaîne doit être adapté à l'adhérence, sans bruit anormal.

2. Maintenez la surface centrale de la roue arrière essentiellement dans la surface centrale du cadre, et serrez les écrous de fixation de l'essieu arrière gauche et droit. (Le couple recommandé n'est pas inférieur à 30N.m).

III. Démontage de la roue avant (voir Figure 5)

1. Desserrez les filetages de fixation gauche et arrière de l'essieu avant, retirez l'écrou, déposez l'essieu avant et la roue avant.

2. Lors du montage, aligner le trou central de la roue avant avec le trou du double bras de la fourche avant hydraulique, faire pénétrer l'essieu avant dans le trou, et serrer les écrous de fixation gauche et droit de l'essieu avant dans le sens horaire. Après l'installation, faites tourner la roue avant, et il ne doit pas y avoir de phénomène de blocage ou de desserrage. (Le couple de serrage recommandé n'est pas inférieur à 18N.m).

IV. Démontage de la roue arrière (voir Figure 6)

1. Retirez le câble du moteur du connecteur, retournez la carrosserie de la voiture (remarque: ne touchez pas le guidon, le capot, les pièces de la boîte à outils), faites tourner l'écrou de l'essieu arrière, l'écrou de positionnement du frein arrière et le câble de frein dans le sens inverse des aiguilles d'une montre, déballez le joint de chaîne, puis retirez la roue arrière dans le sens de l'ouverture.

Méthodes de réglage de chaque pièce

V. Les méthodes de pliage et d'expansion du vélo pliant sont les suivantes: (les étapes d'expansion sont de ⑩ à ①).

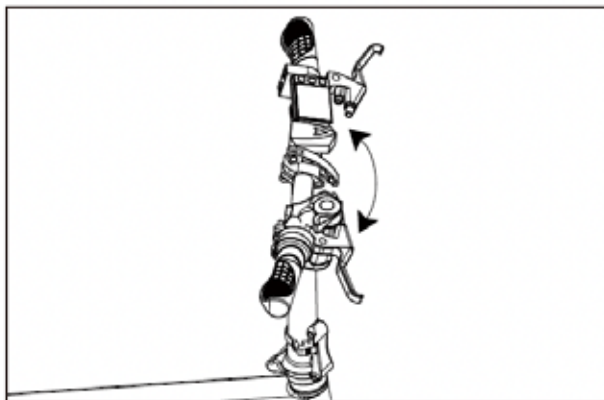

① Poignée en T rotative

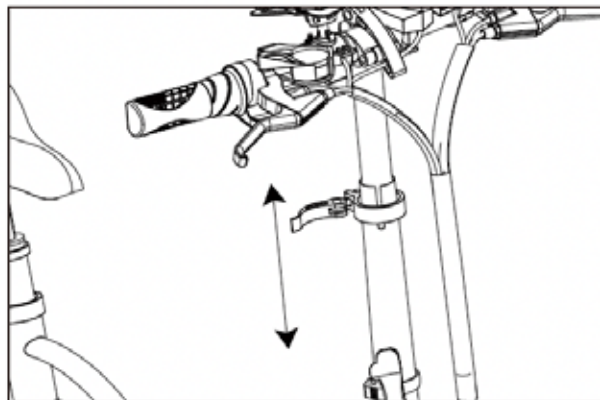

② Enfoncement par tube vertical
La hauteur ne peut pas dépasser la marque limite.

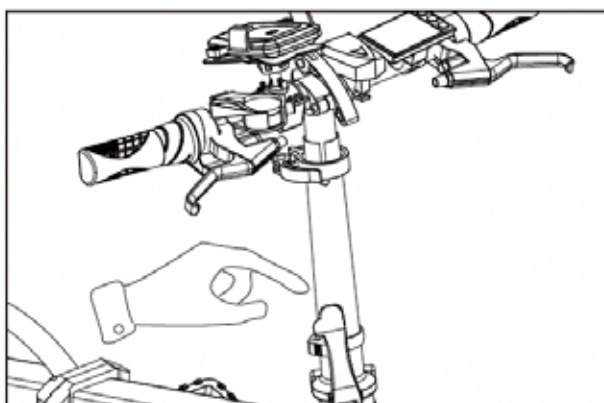

③ Ouvrir le verrou de sécurité

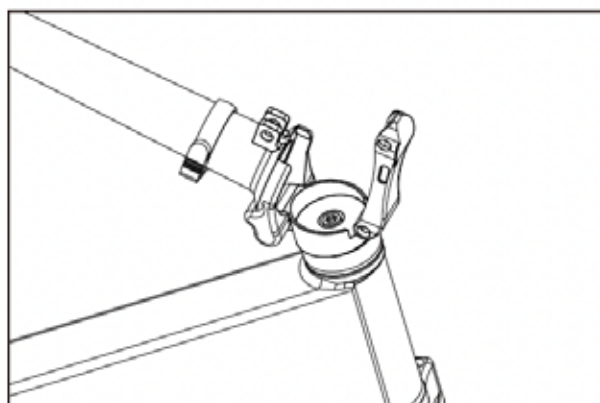

④ Tourner le tube vertical

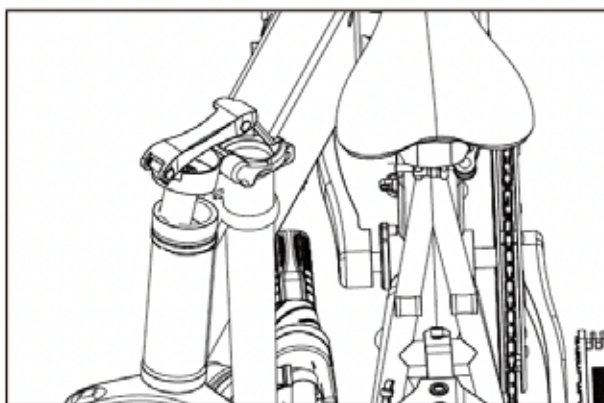

⑤ Contremarche pliable

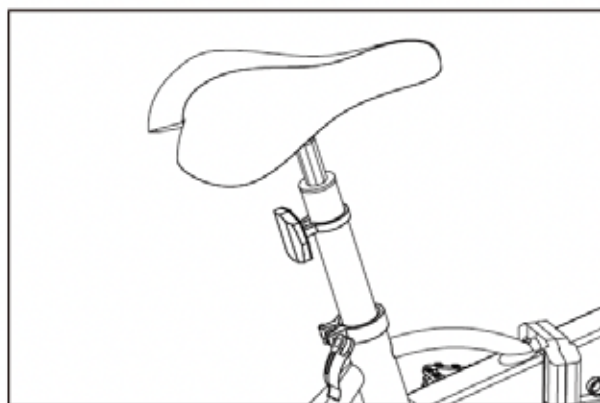

⑥ Abaisser le tube de selle
La hauteur ne peut pas dépasser la marque limite.

Méthodes de réglage de chaque pièce

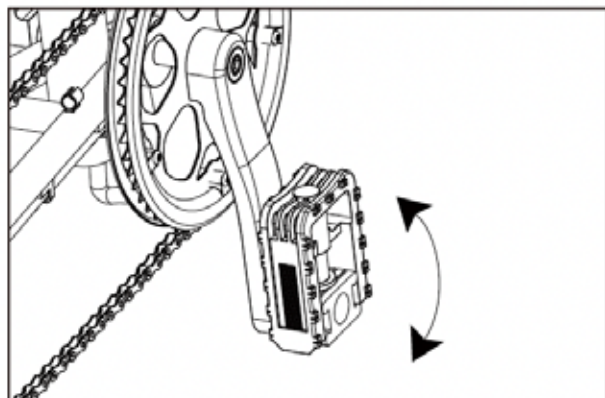

⑦ Pédale repliable

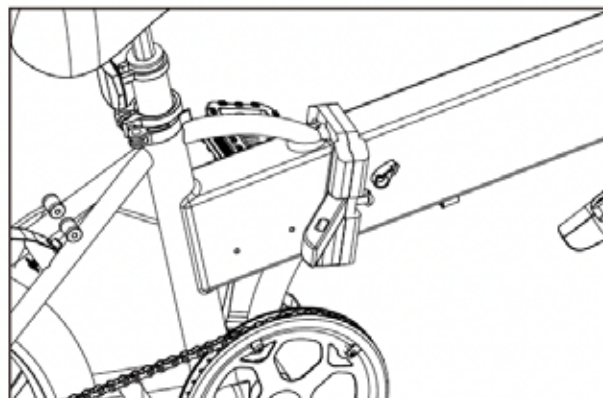

⑧ Ouvrir le cadre et replier le verrou de sécurité

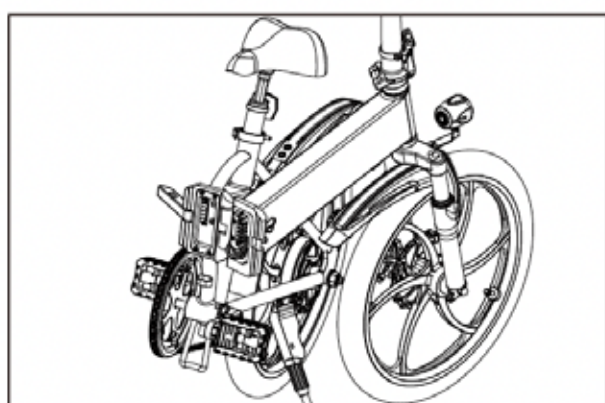

⑨ Cadre pliable

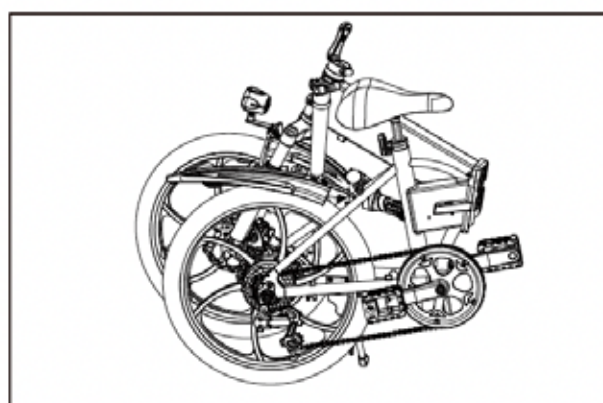

⑩ Finition du pliage

VI. Installation de la batterie

La batterie est principalement composée de deux pièces, la cellule et la carte de protection PCM (la batterie de puissance est généralement appelée système de gestion de la batterie BMS). La cellule est l'équivalent du cœur de la batterie, et le système de gestion est l'équivalent du cerveau de la batterie.

La cellule est principalement composée du matériau de l'électrode positive, du matériau de l'électrode négative, de l'électrolyte, du diaphragme et de la coquille, tandis que la carte de protection est principalement composée de la puce de protection (ou puce de gestion), du tube MOS, de la résistance, du condensateur, de la carte PCB, etc.

Ouvrez la serrure fixe avec la clé. Débranchez la fiche d'alimentation, retirez la batterie, insérez plutôt la fiche d'alimentation, verrouillez le verrou de la batterie, et confirmez qu'elle est sûre et ferme avant de rouler.

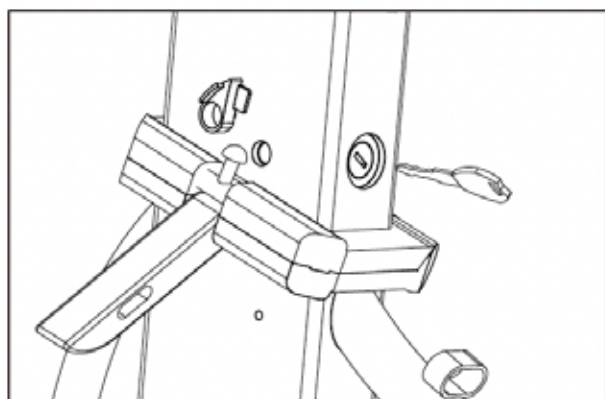

1. Ouvrir le connecteur de pliage,

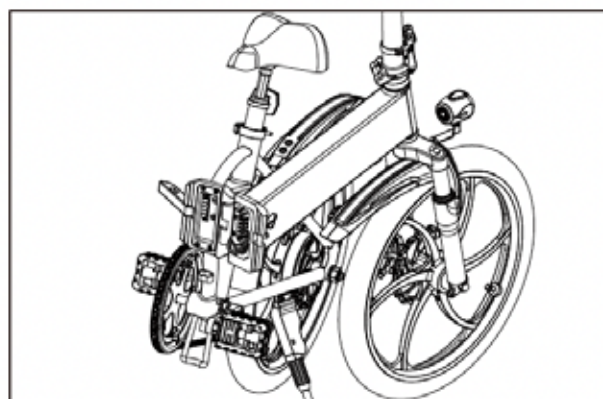

1. Ouvrir le connecteur de pliage,

Méthodes de réglage de chaque pièce

 Remarque: Avant d'utiliser le vélo, insérez la clé et tournez-la de 45° dans le sens inverse des aiguilles d'une montre, la batterie est activée. Après avoir utilisé la bicyclette, tournez la clé de 45° dans le sens des aiguilles d'une montre, la batterie est désactivée, puis retirez la clé. Retirez l'étape de la batterie, insérez la clé, poussez-la vers le haut, puis tournez-la de 90° dans le sens des aiguilles d'une montre. Notez qu'il est nécessaire de retirer la clé puis de retirer la batterie pour éviter d'endommager la clé.

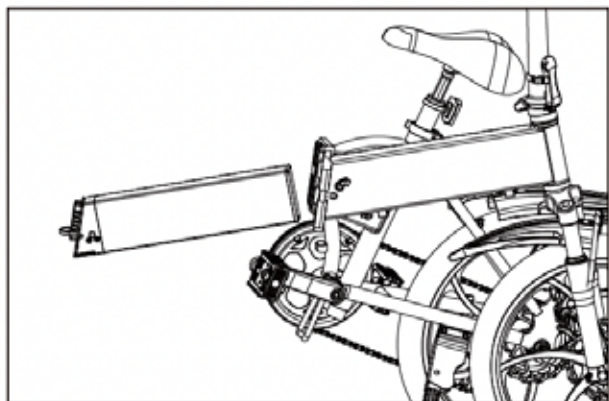

3. Retirez la batterie et chargez-la séparément

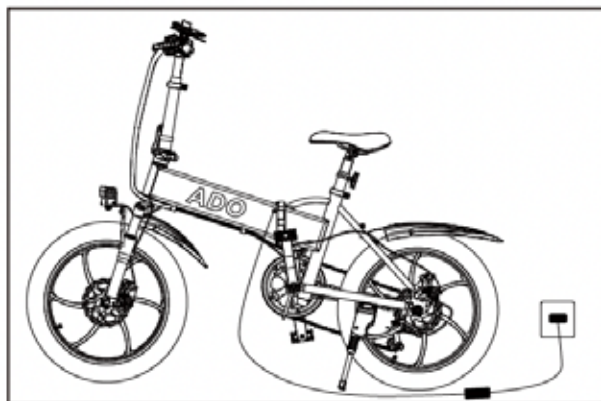

4. Vous pouvez également choisir de charger votre véhicule.

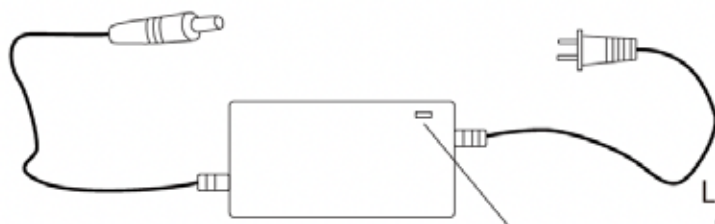

Le voyant rouge indique une charge normale
Le voyant vert indique une charge terminée

VIII. Instructions pour l'utilisation du tableau de codes:

1. Appuyez longuement sur la touche Power pendant 3 secondes pour allumer/éteindre l'eBike ;
2. A l'état de marche, appuyez sur la touche POWER, la zone multifonction affiche ODO, VOL, TRIP, TIME.
ODO : Kilométrage total de cette bicyclette
VOL : Tension actuelle de la batterie
TRIP : Kilométrage de ce voyage
TIME : Heure de démarrage de l'attraction
3. Appuyez sur le bouton « + » pour augmenter le rapport. Plus le rapport est élevé, plus la vitesse est élevée.
4. Appuyez sur le bouton « - » pour abaisser le rapport. Plus le rapport est bas, plus la vitesse est lente.
5. Vitesse PAS : (Après avoir pédalé jusqu'à 6 km/h, démarrer l'assistance électrique)
Vitesse 1 : 15 km/h max. Vitesse 2 : 20 km/h max. Vitesse 3 : 25 km/h max.

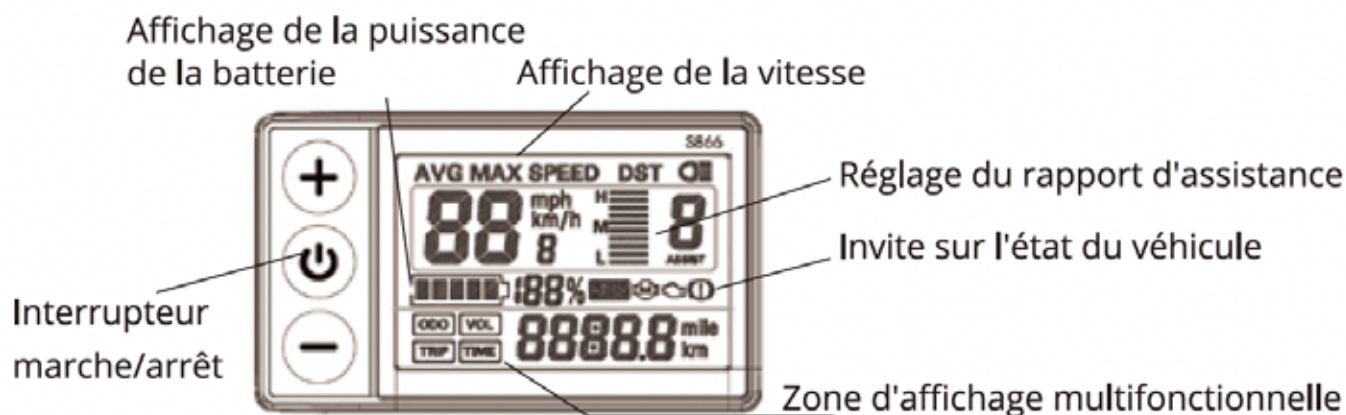

Méthodes d'inspection et de dépannage des défauts des vélos électriques

Numéro de série	Description de la panne	Analyse de la cause de la défaillance	Méthodes de dépannage
1	Défaut de régulation de la vitesse ou vitesse inférieure à 10 km/h	1.Faible tension de la batterie 2.Défaillance de l'accélérateur 3.Défaillance du groupe de transmission	1.Rechargez complètement la batterie 2.Envoyer à la station d'entretien pour réparation
2	Le moteur du moyeu ne fonctionne pas après la mise sous tension	1.Câblage de la batterie desserré 2.La fiche de câblage du moteur est desserrée. 3.Défaillance de l'accélérateur	1.Sortez le boîtier de la batterie et suspendez-le. 2.Fixer la fiche de câblage 3.Envoyer à la station d'entretien pour réparation
3	Kilométrage insuffisant après la charge	1.Pression des pneus insuffisante 2.Charge insuffisante ou défaillance du chargeur 3.Vieillessement ou endommagement de la batterie 4.Il y a beaucoup de montées, de forts vents de face, une charge lourde, une route en mauvais état Température de fauchage	1.Quantité d'essence suffisante 2.Alimentation suffisante ou vérifiez le chargeur 3.Remplacer la batterie 4.Il est recommandé d'utiliser l'assistance au pédalage
4	Le chargeur ne se charge pas	1.La fiche n'est pas insérée correctement 2.Le fusible du chargeur est grillé. 3.Le fusible de la batterie est grillé	1.Chambre de fixation 2.Envoyer à la station de réparation pour remplacement 3.Remplacer le fusible
5	La batterie a une puissance suffisante, mais l'absence de tension indique que le moyeu de roue électrique a du mal à	1.Lors du démarrage du moyeu électrique, la tension est inférieure à 30V. 2.La ligne de commutation de la batterie tombe 3.Le connecteur du moniteur est desserré 4.Défaillance du contrôleur	1.Remplacer la nouvelle batterie 2.Reconnexion \Fixation 3.Envoyer à la station d'entretien pour réparation
6	Après avoir ouvert la serrure électrique de la porte, on constate que la partie signal est normale et que la partie commande est anormale.	1.Batterie sous tension; 2.Poignée de frein gauche et droite endommagée 3.Le contrôleur ou le moteur est endommagé 4.Ligne anormale 5.Le guidon de la moto est endommagé ou la ligne est différente	1.Remplacer le guidon de la moto et réparer les lignes 2.Chargement tardif 3.Remplacer la poignée de frein gauche et droite 4.Remplacer le contrôleur ou le moteur
7	Mode de démarrage anormal (commutateur de disque gauche et droit)	1.Le commutateur de mode de démarrage ou le guidon de la moto est endommagé. 2.Ligne anormale	Remplacer les pièces endommagées/les lignes de maintenance
8	Exception de mode de démarrage non nul (interrupteur au milieu)	1.Chevauchement incorrect du commutateur de taxe de démarrage ou booster endommagé 2.Ligne anormale	Vérifier la position du commutateur/remplacer le booster/la ligne de maintenance



Remarque: Lorsqu'un défaut qui ne peut être éliminé par vous-même ou un défaut qui ne peut être déterminé, les dommages internes du moteur, du contrôleur, du chargeur, de la batterie, etc. veuillez envoyer le véhicule au lieu d'achat ou à la station d'entretien spécial de la société pour inspection et entretien. Pendant la période de garantie, veuillez ne pas ouvrir les pièces importantes sans autorisation, sinon la société ne garantira pas.



Lors de l'entretien de la bicyclette, la batterie doit être retirée pour éviter toute anomalie susceptible de provoquer un incendie ou d'endommager la batterie.
Les pièces d'origine doivent être utilisées pour la réparation ou l'entretien de la bicyclette, sinon votre bicyclette risque de ne pas fonctionner correctement, ou les pièces connexes peuvent être endommagées.

Entretien et réparation

Entretien quotidien:

1. Le véhicule doit être maintenu propre et net, et le véhicule doit être essuyé avec un chiffon sec à temps après avoir été trempé pour éviter la rouille des pièces et le court-circuit des composants électriques.
2. Vérifiez toujours la capacité de stockage d'air du pneu pour le maintenir en utilisation normale.
3. Les principales pièces de la transmission, telles que l'essieu avant, l'essieu arrière, la fourche avant, le volant et le moyeu électrique, doivent être contrôlées et ajustées fréquemment pour que les pièces de la transmission restent flexibles et ne produisent pas de bruits d'impact. Vérifiez les vis et les écrous de toute la voiture, s'ils sont desserrés, il faut les resserrer à temps pour éviter que les pièces ne s'usent ou ne causent des dommages plus importants ou des fractures à cause de leur desserrement.



Notez que le couple de serrage de la roue avant, de la tige filetée du noyau du guidon, du boulon de serrage du tube de selle et du boulon de serrage de la selle ne doit pas être inférieur à 18N.m; le couple de serrage de la roue arrière, de la coupelle du pédalier et du contre-écrou de la coupelle du pédalier ne doit pas être inférieur à 30N.m.

4. La pièce de freinage doit être vérifiée et ajustée fréquemment afin de la rendre flexible. Par exemple, l'écart entre le caoutchouc de frein et le noyau de la porte ne doit pas être trop important.
5. Vérifiez toujours si les pièces de fonctionnement et le câble sont flexibles, et assurez-vous qu'il n'y a pas de stagnation, et faites couler correctement de l'huile lubrifiante d'une extrémité du tuyau lentement, et tirez le câble en même temps, sentez que le câble glisse légèrement dans le tuyau.
6. Les pièces mobiles de la bicyclette électrique doivent être souvent injectées avec une petite quantité d'huile lubrifiante pour réduire l'usure et garder une conduite légère, comme indiqué dans le tableau suivant:

Pièce à lubrifier	Lubrifiant	Cycle de lubrification
Essieu avant, essieu central, roulement de l'essieu arrière	3# huile lubrifiante à base de calcium	Six mois à un an
Jeu de direction de la fourche avant	3# huile lubrifiante à base de calcium	Six mois à un an
Roulement de pédale	3 pièces d'huile lubrifiante à base de calcium	Six mois à un an
Chaîne	30# Huile mécanique	Un mois et demi
Support double plaque de verrouillage support latéral et pièces de transmission	30 et huile mécanique	Un mois et demi

Nom	Poignée tube horizontal	tige	Selle	Tube de selle	essieu avant	axe arrière	Écrou de l'arbre central
Couple de rotation	18N. m	18N. m	18N. m	18N. m	18N. m	30N. m	30N. m

Emplacement	Méthode	Temps
Arbre central	Vérifiez si la coupelle du pédalier est desserrée/démontez l'arbre central, lavez et changez l'huile, et vérifiez les pièces.	Contrôlez fréquemment /une fois par an
Roues avant et arrière	Contrôlez le balancement de la roue, la tension des rayons, les rayons, le rayon mère pour voir s'ils sont endommagés; réglez la roue.	Le premier mois/année après la première voiture neuve
Câble de frein	S'il y a un fil d'acier à la racine de la tête de roulement, remplacez le nouveau câble de frein.	Une fois par mois
poignée de frein	Ajustez la position d'installation et vérifiez les performances de réinitialisation.	Une fois tous les trois mois
Chaîne	Vérifiez si l'arbre de l'axe est lâche ou bombé, et si l'extension de la chaîne est trop importante.	Une fois tous les six mois
Écrou avant et arrière, vis du noyau du guidon, vis de serrage de la selle	Vérifiez qu'ils ne sont pas desserrés.	Une fois tous les six mois

Méthodes d'utilisation et d'entretien correctes du moteur, du contrôleur et de la batterie:

1. Le moteur doit être maintenu propre, aucun corps étranger, liquide corrosif, gaz, etc. ne doit pénétrer dans le moteur, et la coque du moteur ne doit pas être frappée ou cuite pour éviter d'endommager le moteur.
2. Tous les fils doivent éviter la friction et le contact avec des métaux tranchants, et les fils doivent être attachés fermement au cadre.
3. Le contrôleur est un ordinateur intelligent de haute technologie avec un programme de mémoire et un mot de passe. Si l'utilisateur ouvre la réparation par lui-même, les composants seront facilement endommagés. Si le contrôleur tombe en panne, veuillez vous adresser au service après-vente pour le réparer.
4. Cette batterie est une batterie spéciale pour les bicyclettes électriques. Lorsque le vélo électrique n'est pas utilisé pendant une longue période, la batterie doit être stockée après avoir reçu suffisamment d'électricité, et l'énergie électrique doit être réapprovisionnée régulièrement pour éviter la vulcanisation de la batterie causée par un manque d'énergie à long terme.
5. La batterie ne doit pas se trouver à proximité d'une flamme nue ou d'une source de chaleur à haute température, et ne doit pas être jetée au feu. L'exposition directe au soleil est strictement interdite par temps chaud et très chaud.

Service après-vente et étendue de la garantie

Fournir des méthodes d'utilisation et des éléments d'entretien corrects, fournir des tickets d'achat de voiture valides, des cartes de garantie, ainsi que l'adresse et le numéro de contact de l'unité de garantie.

2. Les utilisateurs doivent opérer correctement selon le manuel du produit. En cas d'échec de la performance causé par la qualité de la production, conformément aux lois pertinentes et aux règlements nationaux des Trois Garanties, l'entreprise doit remplir uniformément les obligations des Trois Garanties.

3. L'entreprise est responsable de la réparation des défauts en dehors du champ d'application des Trois Garanties et des composants principaux après la période des Trois Garanties, mais les frais seront facturés en conséquence.

4. Si le remplacement de la batterie dépasse la période des Trois Garanties, l'entreprise la fournira au prix départ usine, mais la batterie doit être recyclée une par une et renvoyée au fabricant de la batterie pour garantir la sécurité et éviter la pollution de l'environnement.

(-) période de garantie pour les pièces principales

Détails de l'étendue et de la durée de la garantie

Nom de la pièce	Garantie (Sauf pour des raisons non liées à la qualité du produit)	Garantie	Contenu des services
Cadre,	Phénomènes naturels de soudage, de dessoudage et de rupture à ciel ouvert	5 années	Remplacement gratuit
cadre de fourche avant, garde-boue, couvercle de chaîne, cintre	Les taches de peinture tombent	12 mois	Remplacement gratuit
Guidon, JANTE, Pignon, manivelle,	Les pièces de galvanoplastie tombent	12 mois	Remplacement gratuit
Essieu avant ou arrière, volant moteur et autres pièces rotatives	Dommmages ou rupture des pièces de traitement thermique	12 mois	Remplacement gratuit
Moteur	Rupture du rotor, fissuration du carter. Dommages au bobinage	12 mois	Remplacement gratuit
Manette. chargeur	Dommmages aux circuits et aux composants	12 mois	Renouvellement semestriel et maintenance semestrielle
Batterie au lithium	Chute de capacité excessive, pas de relâchement de tension, risques pour la sécurité de la batterie	12 mois	Depuis la date de livraison, la capacité est inférieure à 60%. Maintenance ou remplacement gratuit
Tube interne	Les fuites d'air causées par des problèmes de qualité internes tels que le trachome ne seront pas remplacées après réparation.	15 jours	Réparation ou remplacement gratuit
Pièces de peinture	Les gros morceaux tombent, se fanent évidemment, cloquent, se fissurent	6 mois	Remplacement gratuit
Fusible, Ampoule, câble. interrupteur, mâchoire de frein	Pièces vulnérables, non couvertes par la garantie		
Pneu extérieur	Remplacement pour fissuration dans un délai d'un mois (facteur non humain)		

Il n'appartient pas au champ d'application et au contenu des Trois Garanties:

1. Défaillance causée par le fait que l'utilisateur n'a pas utilisé, entretenu et réglé le véhicule conformément au «manuel d'instructions».
2. L'utilisateur démonte et remonte lui-même, ainsi que les pannes causées par le non-respect des règles d'utilisation.
3. Les défauts causés par une mauvaise utilisation, un mauvais stockage ou un accident.
4. Il n'y a pas de carte de garantie, et le «lien de réception» n'est pas renvoyé à notre société, ou les véhicules avec des cartes et des marchandises incohérentes.
5. Les pièces d'usure et les consommables ne doivent pas être fournis en trois paquets. Y compris le frein, le sac de selle, les pièces en plastique, les rayons, la jante, le câble de frein, les rayures de surface, etc.
6. Le coût de l'auto-réparation sans l'accord de l'unité d'entretien spéciale.
7. Après la sortie des accessoires de l'usine, la coque est rayée ou la coque est endommagée sans réparation. Le fil est rayé ou cassé sans réparation.

Dossier d'entretien

Date	Contenu de l'entretien	Remarques

Description de la garantie:

1. Toutes les pièces du véhicule seront garanties strictement selon la période de garantie.
2. La période de garantie commence à partir de la date d'usine.
3. Si vous déballez le contrôleur, le chargeur, la batterie et le moteur à titre privé, aucune garantie ne sera accordée.
4. Si les pièces dépassent la période de garantie, la garantie ne sera pas accordée.
5. En cas de panne du véhicule, l'entretien doit être effectué au point d'entretien désigné, et les accessoires ne doivent pas être démontés et assemblés à titre privé. Le contrôleur, la batterie et le chargeur doivent garantir que toutes les étiquettes sont complètes et qu'aucune n'est endommagée.
6. Lorsque le véhicule est réparé, les certificats pertinents tels que la carte de garantie, la facture, le certificat de conformité, etc. doivent être présentés.
7. La garantie de la batterie adopte une garantie individuelle. En cas de problème de batterie, celle-ci doit d'abord être renvoyée au fabricant. Après que la batterie ait été testée par le fabricant, celui-ci détermine si la batterie est cassée conformément à la norme de test de la batterie et si les dommages causés par la batterie sont couverts par la garantie, puis il applique la garantie.
8. Le contrôleur sera entretenu pour la garantie. Le remplacement du contrôleur doit garantir que la prise est complète pour les tests. S'il ne peut pas être réparé, un nouveau contrôleur sera remplacé. Si le contrôleur est endommagé manuellement, il ne sera pas garanti.
9. Faites attention à l'entretien de l'ensemble du véhicule et évitez autant que possible de rouler dans l'eau. L'endommagement des appareils électriques causé par l'entrée d'eau ne sera pas garanti.
10. Si vous achetez le vélo dans un magasin hors ligne, veuillez vous rendre au point d'achat pour le service après-vente.
11. Si vous achetez le vélo dans un magasin en ligne, veuillez apporter la preuve d'achat et faire une demande de service après-vente auprès du magasin en ligne correspondant.
12. Si vous n'êtes pas satisfait du service après-vente au moment de l'achat, veuillez fournir les informations d'achat pertinentes et contacter le service clientèle suivant :

Courriel du service après-vente : Support@adoebike.com

Site officiel : www.adoebike.com

Schéma électrique

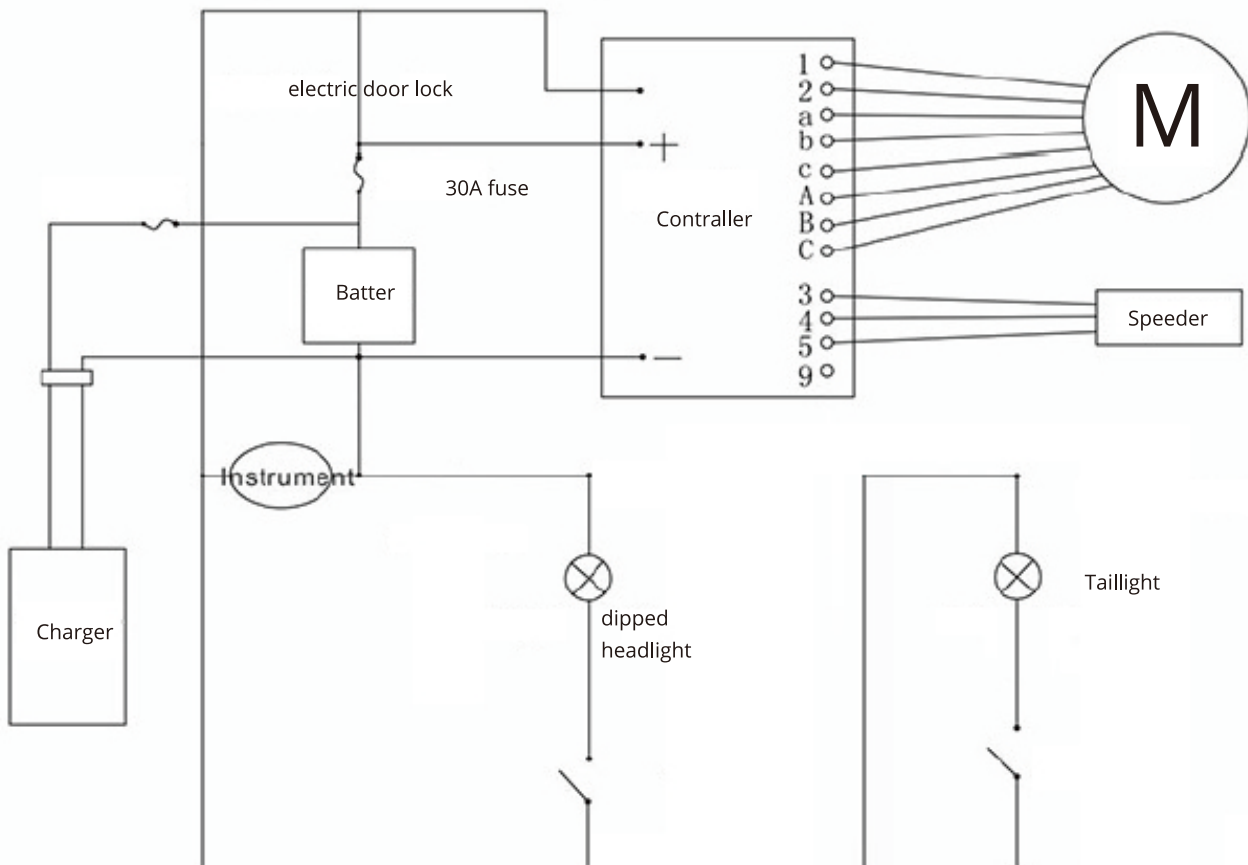
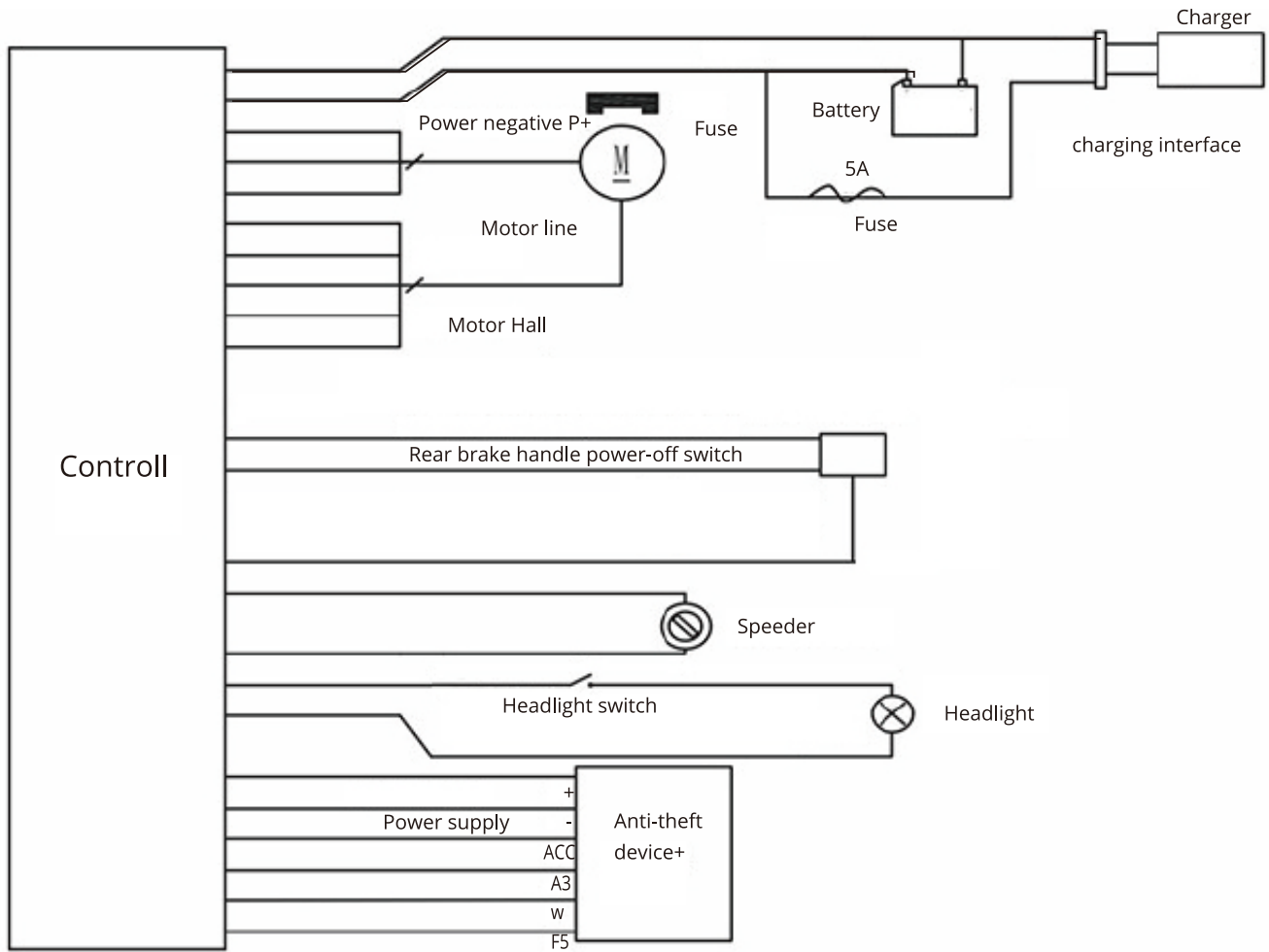

Description du produit A20 XE	
Type de bicyclette	Bicyclette électrique pliante
Taille des pneus:	20*1,95 pouces
Vitesse maximale:	25km/h
Autonomie électrique:	<60km
Portée assistée:	<80km
Capacité de charge:	120kg
Poids net du produit:	22.5kg
Poids brut du produit:	31.5kg
Unité globale:(L*I*h)	1550*530*1100mm
Après le pliage:(L*I*h)	900*430*700mm
Taille de l'emballage: (L*I*h)	910*400*680mm
Configuration matérielle	
Matériau du corps:	Alliage d'aluminium 6061
Type de moteur:	Moteur DC sans balais à effet Hall
Transmission:	Shimano 7 vitesses
Absorbeur de chocs:	Fourche avant et corps double modèle
Système de freinage:	Frein à double disque avant et arrière
Type de batterie:	Batterie au lithium
Capacité de la batterie:	36V/10,4AH
Puissance du chargeur de batterie:	42V/2A (CE/ Sécurité)

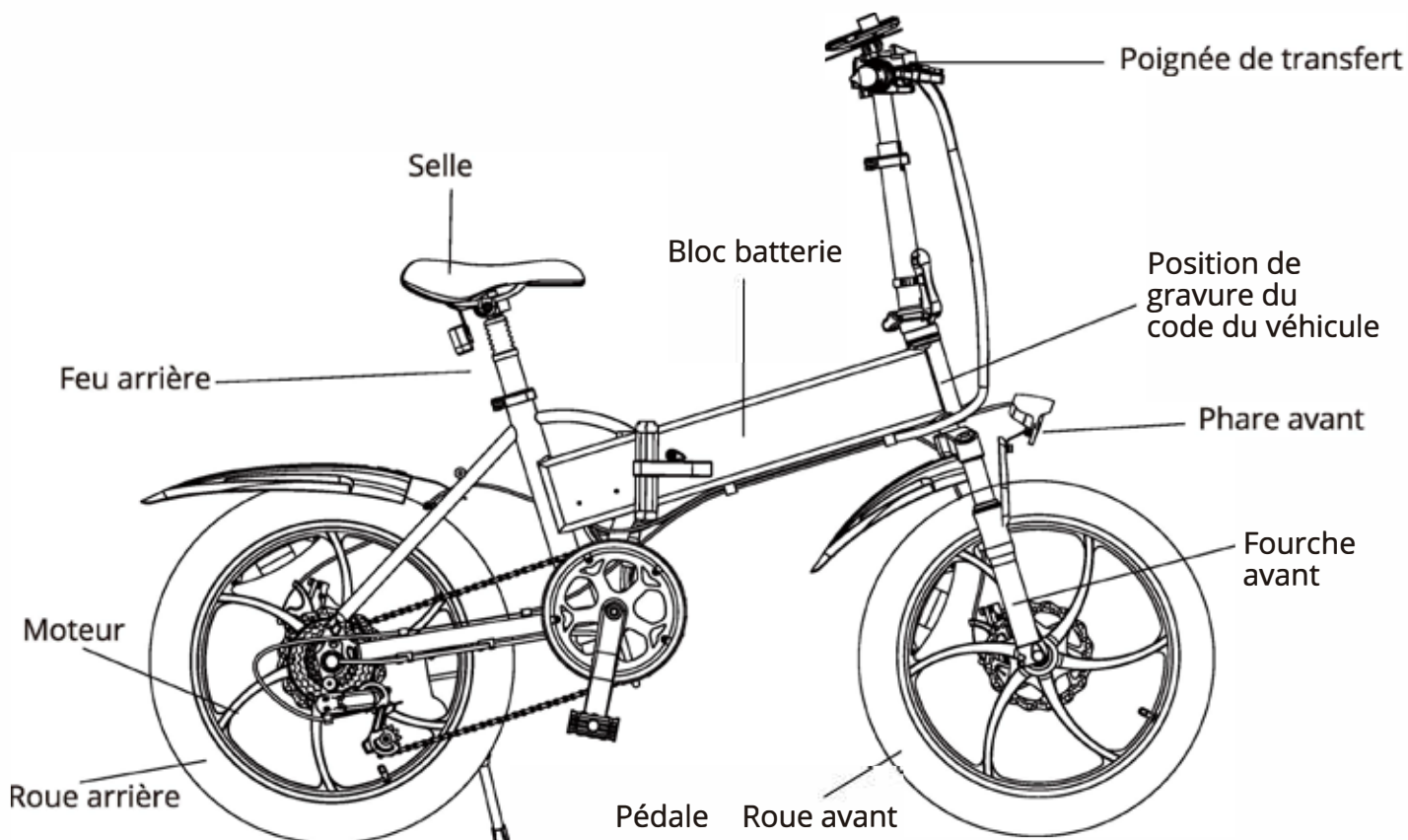

Description du produit A20F XE	
Type de bicyclette	Bicyclette électrique pliante
Taille des pneus:	20*4,0 pouces (pneu géant)
Vitesse maximale:	25km/h
Autonomie électrique:	<50KM
Portée assistée:	<70KM
Capacité de charge:	120kg
Poids net du produit:	30kg
Poids brut du produit:	39.8kg
Unité globale:(L*I*h)	1740*530*1200mm
Après le pliage:(L*I*h)	980*450*770mm
Taille de l'emballage: (L*I*h)	1010*490*730mm
Configuration matérielle	
Matériau du corps:	Alliage d'aluminium 6061
Type de moteur:	Moteur DC sans balais à effet Hall
Transmission:	Shimano 7 vitesses
Absorbeur de chocs:	Fourche avant et corps double modèle
Système de freinage:	Frein à double disque avant et arrière
Type de batterie:	Batterie au lithium
Capacité de la batterie:	36V/10,4AH
Puissance du chargeur de batterie:	42V/2A (CE/ Sécurité)

